

Koken®

低頭ホイールナット対応 アダプターソケット



近年の自動車の低燃費化に伴い、軽量化を目的として従来よりも短い低頭タイプホイールナットの採用例が多くなりつつあります。

従来のホイールナットソケットはくわえ込み部分が深く、このような低頭ホイールナットに使用するとソケット先端がホイールのナット穴の奥に接触し、ホイールの塗装やメッキをキズつけてしまう恐れがありました。

これらの問題を解決する浅口のアダプターソケットを新発売。従来のホイールナットソケットで好評の樹脂製ホイールプロテクターも装備し、ホイール着脱時の接触キズ発生の危険性を大幅に低減します。

※接触キズの防止を保証するものではありません。

低頭ホイールナット作業イメージ

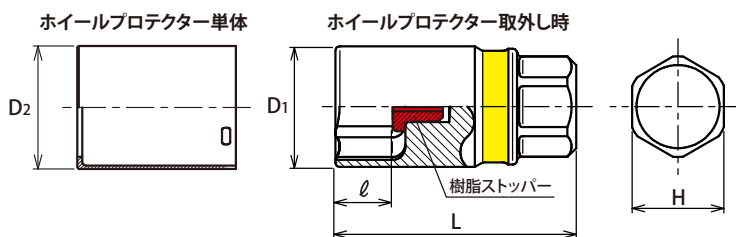
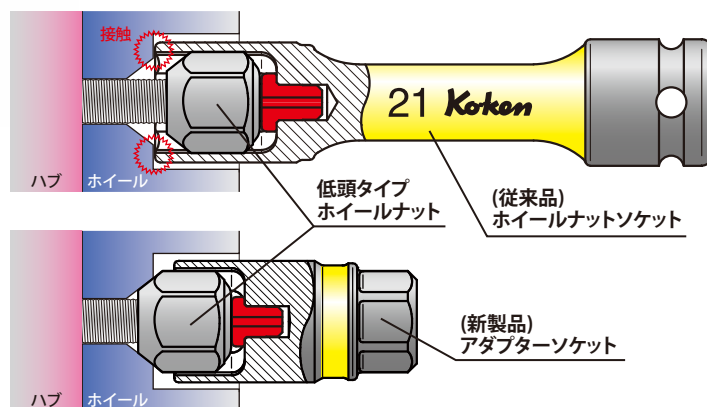

| | 280PM (mm) | D1 (mm) | D2 (mm) | l (mm) | L (mm) | H (mm) | 中間部塗装色 | 希望小売価格 |
|-----|------------|---------|---------|--------|--------|--------|--------|----------|
| New | 19 | 25.7 | 27.2 | 13 | 52 | 19 | 赤 | ¥ 2,080- |
| New | 21 | 27.5 | 29 | 13 | 55 | 21 | 黄 | ¥ 2,190- |

希望小売価格に消費税は含まれておりません。

Koken TOOL CO., LTD.

株式会社 山下工業研究所

<http://www.koken-tool.co.jp/>

本パンフレットの一部分または全部を無断で転載、複製することを禁じます。製品の仕様は改良の為、予告なく変更する場合がございます。

2014.12